

22W INSPIRE ACTIVATE LED DOWNLIGHT IP20, 4000/6000K

RNS02240-01, RNS02260-01

EN

PLEASE READ INSTRUCTION BEFORE COMMENCING INSTALLATION AND RETAIN FOR FUTURE REFERENCES.

! Electrical products can cause death or injury, or damage to property. If in any doubt about the installation or use of this product, consult a competent electrician

Note:

Product technical information and specification may change over time without prior notification. For the latest technical information please visit our web site www.ledgrouprobus.com or robustdirect.com

-20°C < Ta < +45°C, 220-240V ~ 50/60Hz, Class I, IP20
Luminaire is non-dimmable

Suitable for mounting on a normally flammable surface.

Installation

1. Ensure mains supply is switched off before commencing work.
2. Before cutting, ensure that the hole does not impinge on joists, pipe work, cables or other building services.
3. This luminaire requires a round hole Ø210mm to be cut into the ceiling for correct installation.
4. Connect AC power supply cable to the terminals of Swift connector. Brown/ Live to LS and Neutral/ Blue to N and Earth/ Green Yellow
5. The connector is supplied with 4 terminals. The 4th LP terminal can be used as common or as permanent live
6. Offer luminaire up to cut-out with the longer leg of each spring being held vertically. Push longer legs up through cut out. The longer legs will be on top of the plasterboard while the shorter legs are against the inside of the cut-out. The luminaire is retained in position by the spring tension between the short and the long leg of each spring against the ceiling. Ensure that the fitting is secure and the bezel is tight against the ceiling.

Information for the Product user:

1. Please note the requirement to dispose of Waste Electrical & Electronic Equipment separately from household waste (WEEE marked with crossed out wheelee bin symbol).
2. Please consider your role in contributing to re-use and recycling by returning this product at end of life to a collection centre for waste electrical equipment or a Civic Amenity site, or to a retail outlet from which you are purchasing a replacement.
3. This equipment may contain substances that are hazardous to health and the environment if disposed of carelessly. It is important that it is separated from normal household waste and recycled in the WEEE chain
4. The "crossed out wheelee bin symbol" on a product indicates this equipment must not be disposed of in normal household waste, but should be disposed of according to local WEEE regulations

The Installation must be carried out by a qualified electrician

22W INSPIRE ACTIVATE LED DOWNLIGHT IP20, 4000/6000K

RNS02240-01, RNS02260-01

NL

LEES DE INSTRUCTIES VOORDAT U BEGINT MET DE INSTALLATIE EN HOU ZE BIJ VOOR LATER.

! Elektrische producten kunnen de dood of letsel veroorzaken of eigendommen beschadigen. Als u twijfelt over de installatie of het gebruik van dit product, raadpleeg dan een erkende elektricien
Opmerkingen:

Technische gegevens en specificaties van dit product kunnen zonder voorafgaande kennisgeving wijzigen. Ga voor de meest recente technische gegevens naar onze website www.ledgrouprobus.com of robustdirect.com

-20°C < Ta < +45°C, 220-240V ~ 50/60Hz, Klasse I, IP20
Niet-dimbare armatuur

Geschikt voor montage op normal ontvlambare oppervlakte

Installatie

1. Zorg dat het lichtnet is uitgeschakeld voordat u begint.
2. Ga voordat u begint met boren na dat de boorgaten geen balken, leidingen, kabels of andere voorzieningen van het gebouw kunnen beschadigen
3. Voor dit armatuur moet er een rond gat met een diameter van Ø210 mm in het plafond worden geboord voor een juiste installatie.
4. Sluit de AC-voedingskabel aan op de aansluitklemmen van de Swift-koppeling. Bruin/ Stroom op LS en Neutral/ Blauw op N en Aarding/ Groen Geel
5. De koppeling is voorzien van 4 aansluitklemmen. De 4e LP-aansluitklem kan worden gebruikt als gewone of permanent gevoede aansluitklem
6. Hef het armatuur op naar de uitsparing en houd het langste uiteinde van elke veer verticaal. Duw de langste uiteinden door de uitsparing. De langste uiteinden komen boven op de gipsplaat te staan terwijl de kortste uiteinden zich aan de binnenkant van de uitsparing bevinden. De armatuur wordt tegen het plafond op zijn plaats gehouden door de veerspanning tussen de kortste en de langste uiteinden van elke veer. Zorg dat de armatuur goed vast zit en de ring goed aansluit op het plafond.

Informatie voor de gebruiker van het product:

1. Hou bij het verwijderen van afval rekening met de regeling voor afgedankte elektrische en elektronische apparatuur, gescheiden van gewoon huishoudelijk afval (AEEA, pictogram van een kliko met een kruis erdoorheen).
2. Neem uw verantwoordelijkheid op het vlak van hergebruik en recycling door dit product aan het einde van zijn levenscyclus in te leveren bij een inleverpunt voor elektronisch afval, een milieupark of een winkel waar u een nieuw product koopt.
3. Deze apparatuur kan stoffen bevatten die gevaarlijk zijn voor de gezondheid en het milieu indien ze onachtzaam wordt weggegooid. Het is belangrijk dat het gescheiden gehouden wordt van het normaal huishoudelijk afval en gerecycled wordt in het netwerk voor AEEA.
4. Het pictogram van een kliko met een kruis erdoorheen op een product betekent dat dit apparaat niet samen met het gewone huishoudelijk afval mag worden weggegooid, maar dat het dient te worden verwijderd in overeenstemming met de lokale regelgeving voor AEEA (afgedankte elektrische en elektronische apparatuur).

De installatie dient te worden uitgevoerd door een erkende elektricien

22W INSPIRE ACTIVATE LED DOWNLIGHT IP20, 4000/6000K

RNS02240-01, RNS02260-01

DE

LESEN SIE DIE ANLEITUNG, BEVOR SIE MIT DER INSTALLATION BEGINNEN, UND BEWAHREN SIE SIE FÜR DIE SPÄTERE VERWENDUNG AUF.

! Elektronikprodukte können Tod, schwere Verletzungen oder Sachschaden verursachen. Bei Zweifeln hinsichtlich der Installation oder des Gebrauchs konsultieren Sie einen qualifizierten Elektriker.
Hinweis:

Technische Produktinformationen und Angaben können sich im Lauf der Zeit ohne weitere Mitteilung ändern. Besuchen Sie unsere Webseite www.ledgrouprobus.com oder robustdirect.com für aktuelle technische Informationen.

-20°C < UT < +45°C, 220-240V ~ 50/60Hz, Klasse I, IP20
Leuchte ist nicht dimmbar

Kann auf normal entflammaren Oberflächen montiert werden.

Installation

1. Vergewissern Sie sich, dass das Versorgungsnetz ausgeschaltet ist, bevor Sie mit der Installation beginnen.
2. Vergewissern Sie sich vor dem Schneiden, dass dabei keine Rohre, Leitungen oder andere Haustechnik beschädigt werden.
3. Für den korrekten Einbau dieser Leuchte muss eine runde Öffnung mit einem Durchmesser von Ø210mm in die Decke geschnitten werden.
4. Verbinden Sie das Stromkabel mit den Anschlussklemmen des Schnellverbinders. Spannungsführend/Braun an LS, neutral/Blau an N und Erde/Grün-Gelb
5. Der Verbinder ist mit 4 Anschlussklemmen ausgestattet. Die 4. LP-Anschlussklemme kann als gemeinsame oder als dauerhaft spannungsführende verwendet werden.
6. Schieben Sie die Leuchte mit dem längeren Schenkel jeder Feder vertikal in die ausgeschnittene Öffnung. Schieben Sie die längeren Schenkel durch die Öffnung. Die längeren Schenkel müssen auf der Gipskartonplatte aufliegen, die kürzeren Schenkel drücken gegen das Innere der Öffnung. Die Leuchte wird durch die Federspannung zwischen dem kurzen und dem langen Schenkel jeder Feder an der Decke gehalten. Achten Sie darauf, dass die Fassung fest sitzt und dass die Einfassung bündig an der Decke abschließt.

Informationen für den Benutzer:

1. Beachten Sie, dass die Entsorgung von ausgedienten Elektro- und Elektronikgeräten getrennt vom Hausmüll erfolgen muss (die Geräte sind mit dem Symbol einer durchgestrichenen Tonne gekennzeichnet).
2. Beachten Sie Ihre Rolle im Wiederverwendungs- und Recycling-Zyklus, indem Sie dieses Produkt am Ende der Nutzungsdauer bei einer Sammelstelle für Elektronikaltgeräte oder einer städtischen Müllkippe, oder einer Verkaufsstelle, wo Sie einen Ersatz besorgen, entsorgen.
3. Dieses Gerät kann Substanzen enthalten, die gesundheits- und umweltschädlich sind, falls sie achtlos entsorgt werden. Es ist wichtig, dass es vom normalen Hausmüll getrennt und in der Kette der Elektro-Altgeräte recycelt wird
4. Das „durchgestrichene Tonnen-Symbol“ auf einem Produkt bedeutet, dass dieses Gerät nicht mit dem normalen Hausmüll, sondern gemäß der Entsorgungsvorschriften für Elektro-Altgeräte entsorgt werden muss

Die Installation muss von einem Elektriker vorgenommen werden

ROBUS®

QUALITY PRODUCTS BY LED GROUP

PLAFONNIER ENCASTRÉ LED INSPIRE ACTIVATE 22W IP20, 4000/6000K

RNS02240-01, RNS02260-01

FR

VEUILLEZ LIRE LES INSTRUCTIONS AVANT DE COMMENCER L'INSTALLATION ET
CONSERVEZ-LES POUR TOUTES UTILISATIONS FUTURES.

Les produits électriques peuvent causer la mort, de graves blessures ou des dégâts matériels.
Si vous avez des doutes sur l'installation ou sur l'utilisation de ce produit, veuillez consulter un
électricien compétent.

Remarque :

Les informations techniques et caractéristiques peuvent changer au fil du temps sans
notification préalable. Pour rester informé de ces possibles modifications, veuillez consulter le
site internet www.ledgrouprobust.com ou robustdirect.com.

-20°C < Ta < +45°C, 220-240V ~ 50/60Hz, Classe I, IP20

Ce luminaire est non-dimmable

Approprié pour un montage sur une surface normalement inflammable.

Installation

1. Veuillez vous assurer que l'alimentation est coupée avant de commencer.
2. Avant de découper, assurez-vous que cela ne risque pas d'endommager des câbles électriques, des tuyaux etc..
3. Ce luminaire a besoin d'un trou de Ø210mm découpé dans le plafond pour une installation correcte.
4. Connectez l'alimentation aux bornes du connecteur SWIFT. Marron/ "Phase" ou "LS", Bleu/ Neutre ou N et Vert-Jaune/ Terre.
5. Le connecteur est fourni avec 4 bornes. La quatrième borne peut être utilisée de façon commune ou permanente.
6. Retenez les ressorts verticalement contre le dissipateur de chaleur, poussez le luminaire dans l'endroit prédécoupé jusqu'à ce que les grands ressorts retombent sur la face supérieure de la plaque de plâtre et les petits se trouvent contre l'intérieur de l'endroit découpé. Le luminaire est retenu par la tension des ressorts contre le plafond. Assurez-vous que le luminaire et la collerette soient bien serrés contre le plafond.

Informations pour l'utilisateur du produit :

1. Veuillez, s'il vous plaît, noter l'importance de disposer des Déchets d'Équipement Électriques et Électroniques séparément des déchets ménagers (DEEE représenté par une poubelle barrée d'une croix).
2. Veuillez tenir compte de l'importance de votre contribution à la réutilisation et au recyclage de ce produit en fin de vie en le retournant dans un centre de collecte de déchets des équipements électriques ou dans le point de vente à partir duquel vous effectuez l'achat du produit de remplacement.
3. Cet équipement peut contenir des substances dangereuses pour la santé et l'environnement s'il est jeté n'importe où. Il est important de le séparer des ordures ménagères et le recycler dans une consigne DEEE appropriée.
4. La "poubelle barrée d'une croix" présent sur le produit indique que cet appareil ne doit pas être jeté dans les ordures ménagères mais doit être éliminé conformément à la réglementation DEEE locale.

L'installation doit être effectuée par un électricien qualifié

IT: AVVERTENZA – I dispositivi elettrici possono causare lesioni gravi o la morte o danneggiare l'apparecchio. In caso di dubbi sull'installazione o sull'utilizzo di questo prodotto, consultare un elettricista competente.

Assicurarsi che l'alimentazione principale sia spenta prima di effettuare interventi.

EST: HOIATUSI! Elektritooted võivad põhjustada surma, raskeid vigastusi või varakahjustusi. Kui teil on toote paigaldamisel või kasutamisel kahtlusi, küsige nõu asjatundlikult elektrikult. Enne töö alustamist veenduge, et elektrivool oleks välja lülitatud.

SLK: UPOZORNENIE - Elektrické výrobky môžu spôsobiť smrť, vážne zranenie alebo škodu na majetku. Ak máte akékoľvek pochybnosti o inštalácii tohto výrobku, poraďte sa s kvalifikovaným elektrikárom. Pred začatím práce skontrolujte, že je hlavný zdroj

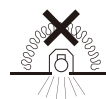
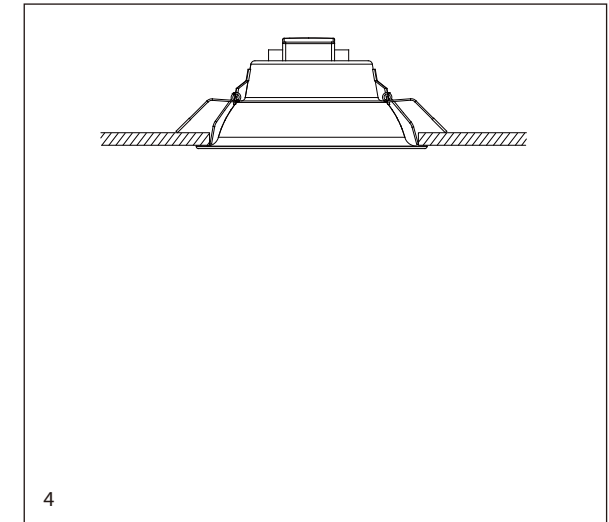
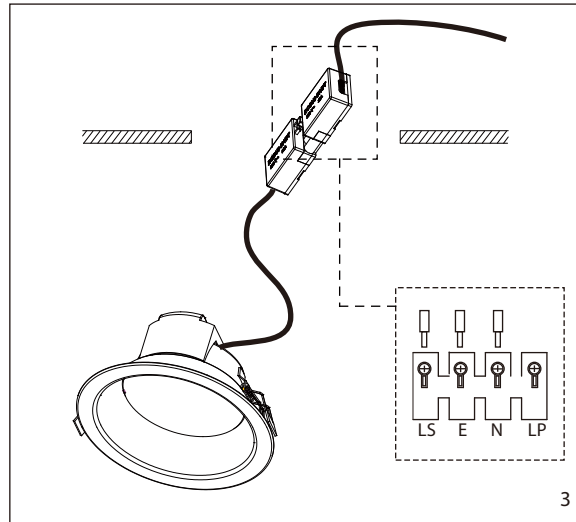
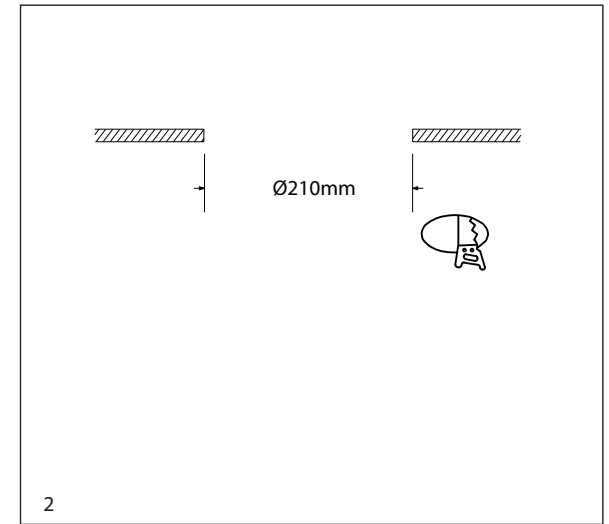
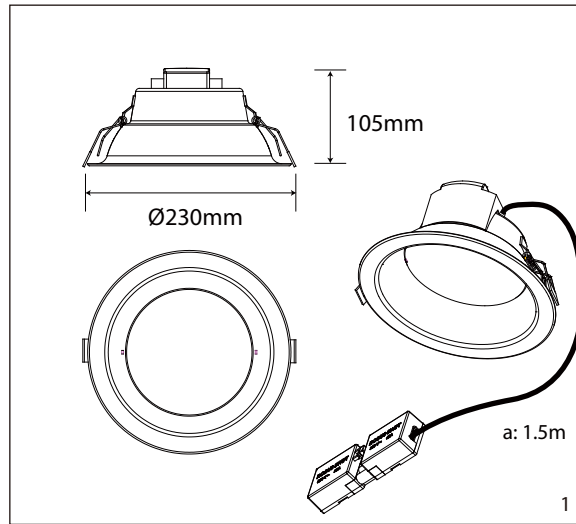

Luminaires not suitable for covering with thermally insulating material.

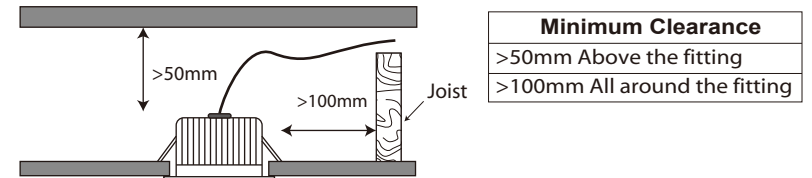

LED Group
Western Retail Park
Nangor Road
Dublin 12
Ireland
Tel: +353 1 7099000
Fax: +353 1 7099060
Email: info@ledgrouprobust.ie
Website: www.ledgrouprobust.ie

